

出展のご案内  
出展申込期限  
2017年5月31日(水)



# やまなし食のマッチングフェア2017 in TOKYO

## 出展者募集のご案内

新たな販路をお探しの事業者さまへ販路拡大・営業活動のお手伝い  
山梨・首都圏の「食」のバイヤーとの商談を多数提供する展示・商談会



2017年7月28日(金) 10:00-17:00

会場:京王プラザホテル(新宿)

主催:株式会社 山梨中央銀行

ふれあいさわやか

山梨中央銀行



## 出展者募集のご案内

平素は、格別のご高配を賜り、厚くお礼申しあげます。

さて、山梨中央銀行では<食>関連事業者さまのビジネス支援として、今年で12回目となる展示・商談会「やまなし食のマッチングフェア」を開催いたします。

首都圏を中心とした<食>のバイヤーが来場し、一日で多数の商談の場を提供いたします。御社商品の新たな販路拡大・営業活動を強力にサポートしてまいります。ぜひご参加ください。

やまなし食のマッチングフェア事務局

## 開催概要

■開催日時: 2017年 **7月28日(金)**

**10:00~17:00**

■会場: **京王プラザホテル(新宿)**

**本館4階「花」**

東京都新宿区西新宿 2-2-1

■出展料: 1ブース **80,000円**(消費税等込)

※山梨ちゅうぎん経営者クラブ会員の方

1ブース: **60,000円**(消費税等込)

山梨県信用保証協会では、同協会の利用者に対し、**最大3万円の出展料補助があります。**  
(くわしくは同協会へお問い合わせください。)

■募集数: **60社程度**

■主催: 株式会社山梨中央銀行

■出展者: 優れた農畜産物・食材、特徴的で魅力ある食品・特産品を取扱う事業者のみなさま

■来場者: **【食】のバイヤーさま**

スーパーマーケット/デパート/コンビニエンスストア/食品関連の専門店/生協/外食/食品を取扱う通販/食品関連その他小売/ホテル・ブライダル/給食/惣菜・弁当・中食/食品加工/食品製造/食品商社・卸売/食材宅配/酒類卸・販売/旅行など

■後援: 山梨県/公益財団法人やまなし産業支援機構/国立大学法人山梨大学/公立大学法人山梨県立大学/山梨学院大学/山梨学院短期大学/甲府商工会議所/富士吉田商工会議所/山梨県商工会連合会/山梨県中小企業団体中央会/公益社団法人やまなし観光推進機構/山梨県信用保証協会/株式会社山梨日日新聞社/株式会社山梨放送/株式会社テレビ山梨/山梨県人会連合会/八王子商工会議所/相模原商工会議所(予定・順不同)

■商談方式: **《出展エリアでの商談》**

出展者のみなさまが「出展エリア」にブースを設置し、商品の展示、試飲・試食の提供を行い、自社商品のPR・商談を行います。

**《商談エリアでの商談》**

商談相手・商談時間を事前に予約した上で実施する商談です。出展者と来場予定企業に商談希望アンケートを行い、商談を設定します。(1商談25分)

## 【出展者の声】

前回出展者の<声>をまとめました。

### 出展の感想をお聞かせください。

- 来場者の様々な意見を聞けてとても有意義だった。
- 様々なバイヤーの方に興味を持っていただき、規模も丁度よく、充実した展示会だった。
- 今後の事業展開について参考になる話ができた。
- 多数の仕入企業の担当者と意見交換でき、非常に勉強になった。
- 年々充実してきているように感じる。
- 天気が雨だったが来場者も多く、有益な話ができた。
- 場所・規模・宣伝すべてよかった。

### 出展の目的は？

● 販路開拓・拡大	40.3%
● 新商品PR	16.9%
● 企業・商品認知度UP	16.1%
● 新たなビジネスパートナー発掘	12.1%
● テストマーケティング	6.5%

## 【来場者の声】

前回来場者の<声・要望>をまとめました。

### 来場の感想をお聞かせください。

- 生産者のこだわりが詰まった商品が多く、非常に充実していた。
- 地方の商材を都内で知ることが出来るきっかけとしてありがたい。
- モチベーションのある良い企業と商談ができた。
- 商談案内など計画的でよい。
- 自社の製品にこだわりを強く持たれ、個性ある食品を展示していて大変参考になった。
- 新規開拓に非常に有意義。
- 一つ一つの出展商材の味等、素晴らしかった。
- 前回よりも、具体的な話ができる事業者が多かった。
- 多くの企業が出展していてよかった。

### 今後充実化を希望するものは？

- スイーツ系の企業
- 個性的な商品
- ドリンク(ワイン、ジュース)

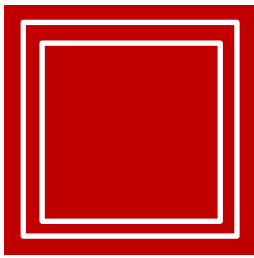

# やまなし食のマッチングフェアの 特徴・特色

## ■ ■ ■ 主な来場バイヤー(2016年実績) ■ ■ ■

三越伊勢丹、高島屋、大丸松坂屋百貨店、京王百貨店、イトーヨーカ堂、東急ストア、岡島百貨店、成城石井、三和、スーパーヤマザキ、九州屋、オギノ、ベニースーパー、三菱食品、三井食品、伊藤忠食品、昭島松源、エスビー食品、一神商事、JP三越マーチャндаイジング、JALUX、国分、大東企業、グローバルダイニング、DEAN&DELUCA

### 1 多数の商談が効率的にできる 場を提供します。

首都圏を中心とした【食】のバイヤーに、自社商品をPRし、試食・試飲を提供しながら、直接商談する絶好の機会です。  
販路拡大・営業活動を強力にサポートします。



### 2 魅力ある地域食材を来場者さまへご紹介します。

特別  
企画

地元を知り尽くした各地域の商工団体が、地域食材をメインに観光資源など、地域の魅力を来場者さまへご案内します。



### 3 「予約商談」で効率的な 商談ができます。

「予約商談」は、出展者さまと来場予定企業さまから商談希望先を伺い、商談を予め設定します。  
じっくりと商談することによって成約の可能性も高まります。



### 4 各関係機関の補助金情報を 提供します。

出展者さまへ、各関係機関で展示会の出展費を含む販路拡大のための補助金情報を随時提供いたします。  
申請時期・利用条件などがございますので、お近くの山梨中央銀行にお問合わせください。



## 2016年(前回)の実績

- 商談件数 **2,300**件  
(1出展者さまあたり平均35.4件)
- 来場者数 約**1,000**名  
内仕入企業 **424社 632名**  
仕入企業は、山梨県内企業が1割、首都圏を中心とした企業が9割となっています。

#### ・業種別割合

商社/卸	23.1%
スーパー/百貨店	9.6%
外食・中食	8.2%
旅行	7.4%
通販	5.7%
小売業	4.3%
ホテル・ブライダル	2.4%
その他	39.3%

#### ●商談成約数

**成約数 46件**  
商談見込・商談継続 135件  
(H28.12調べ)

- ・1件における大きな成約をご紹介  
A社(農業) 18,000千円/年  
B社(食品製造業) 14,400千円/年  
C社(食品製造業) 12,000千円/年
- ・大きな取引につながった出展者をご紹介  
D社(食品製造業) 32,420千円/年  
E社(農業) 18,000千円/年

「ポイントは予約商談！」  
希望先との商談で、販路拡大に加え、新商品開発、商品の課題も知るチャンスです。

予約商談件数**334件**



## ■ 出展ブース概要

試飲・試食用の食材、提供用の容器、保温・加工用のホットプレートなどの機器、商品カタログやポスターなどの販促物を自社にてご用意するだけで、ご参加できます。

- ◆ 1ブースサイズ  
幅 247 cm × 高さ 210 cm × 奥行 180 cm
- ◆ 社名パネルに社名表示
- ◆ コンセント差込口 2口  
(100 ボルト・500 ワット)
- ◆ 長テーブル1台(クロス付)
- ◆ 椅子2脚
- ◆ アームライト2灯

※供給容量を超える電力使用やコンセント増設工事を行う費用は、別途出展者さまのご負担となります。

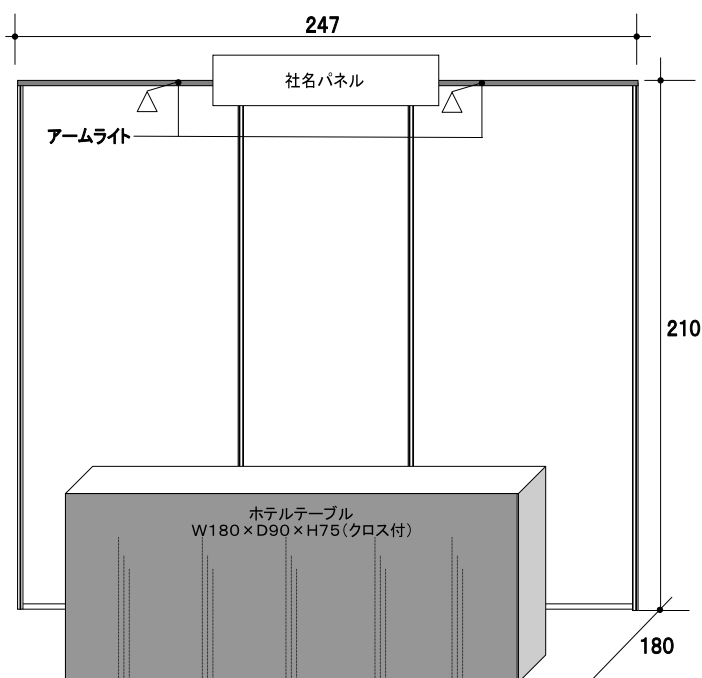

■ 試食提供について  
会場の指導により、生ものなどの試食提供に一部制限がございます。  
詳しくは事務局までお問い合わせください。

## ■ お申込み方法

別添の「出展申込書/参加規約」をご確認のうえ、必要事項をご記入いただき、取引店へお渡してください。

◎募集数に達した時点で締切らせていただきます。  
お早めにお申込みください。

**申込締切 2017年5月31日(水)**

※山梨中央銀行が申込書を受理した日(申込日)をもって参加契約日とします。

## ■ スケジュール

- 4月 ■ 月上旬……一般来場申込受付開始
- 6月 ■ 初旬……出展要項発送  
各種申込・申請書受付開始
- 6月 ■ 中旬……出展者事前説明会開催  
出展料請求書発送  
予約商談アンケート実施
- 下旬……各種申込・申請書提出期限  
予約商談セッティング開始
- 7月 ■ 中旬……ガイドブック完成  
予約商談時間割表発送
- 7月27日……前日搬入・ブース展示準備

**7月28日(金)**  
**やまなし食のマッチングフェア 2017 in TOKYO**  
**開催**

～初出展でも安心！～

商談会当日に万全な準備を行い、より効果的な商談を行えるよう、事前説明会を開催します。

※出展準備の説明や「効率的な商談のすすめ方」等をテーマとした外部講師による講演を行います。

## ■ 来場プロモーション

多くのバイヤーさまに来場いただけるよう、下記のPRを順次行います。

1. HP(当行ホームページ)  
当行 HP にてフェアや、出展者さま/出展商品等の紹介、来場者さまの参加申込受付を行います。
2. プレスリリース  
出展者募集・仕入企業募集など、随時プレスリリースします。
3. DM 送付  
過去の来場者さまや、お取引さまをリストアップし、来場案内のDMを発送します。
4. 新聞広告  
東京都内の新聞に広告掲載します。
5. その他  
インフォマートの「フーズチャンネル」HP や各協力団体の HP・メルマガ、FAX広告等でPRし、仕入企業さまの来場申込受付を行います。  
後援団体を通じて来場者・仕入企業さまへのフェア紹介を依頼します。
6. ガイドブック  
出展者さま・商品情報を記載したガイドブックを作成し、商談会当日来場者さまへ配布します。

お問い合わせ先

やまなし食のマッチングフェア事務局  
〒400-8601 山梨県甲府市丸の内1-20-8  
山梨中央銀行 営業統括部 公務・地方創生室

TEL 055-224-1091  
FAX 055-232-5562  
shoku@yamanashibank.co.jp